

図13 泉大津市型メーターBOX 20mm用 (市章またはおづみん)

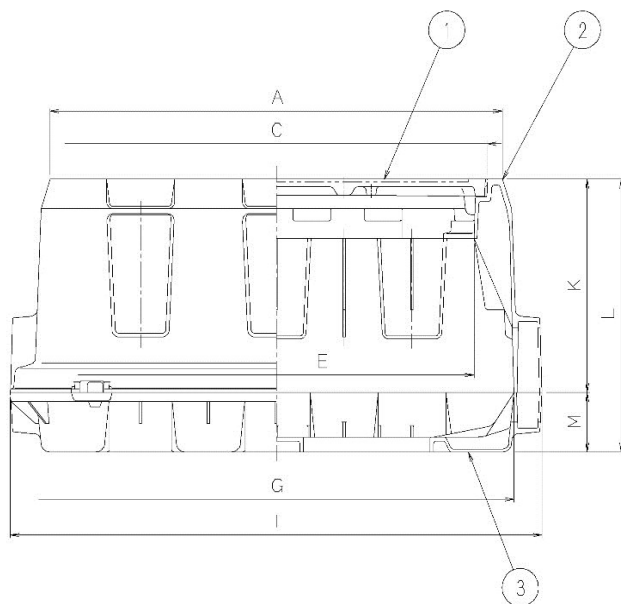
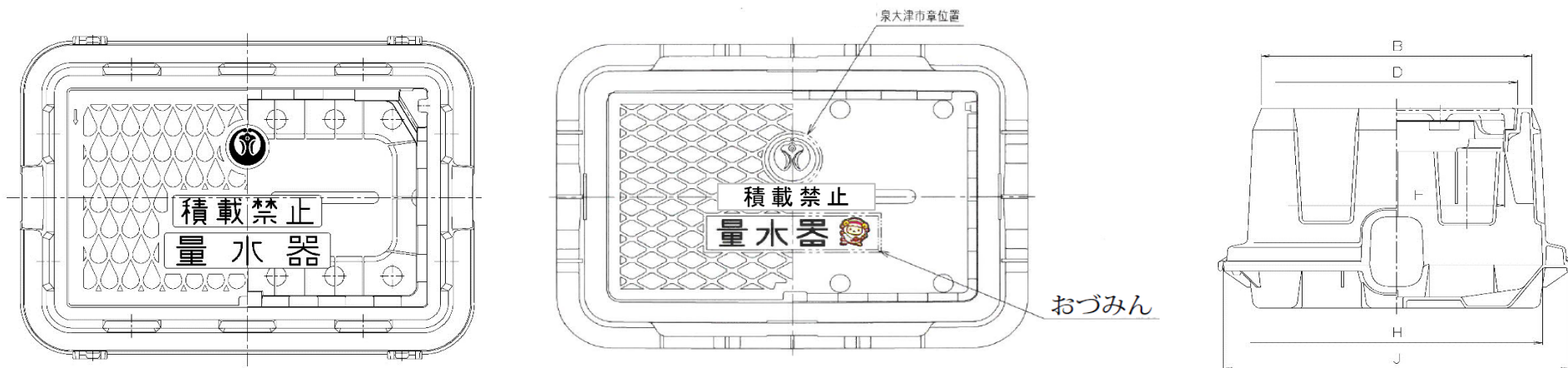

A	B	C	D	E	F	G
400	250	374	224	350	200	420

H	I	J	K	L	M
270	470	320	180	230	50

番号	部分名称	材質
①	本体	ABS
②	蓋	FRP
③	底板	ABS

図14 泉大津市型メーターBOX 25mm用・30mm (おづみんは25mm用に限る)

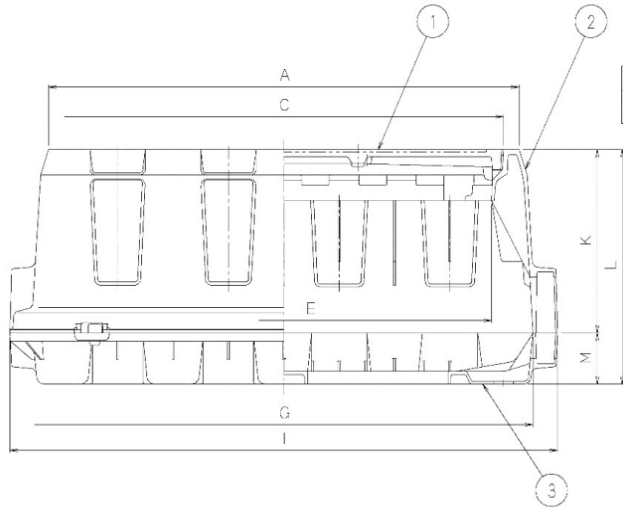
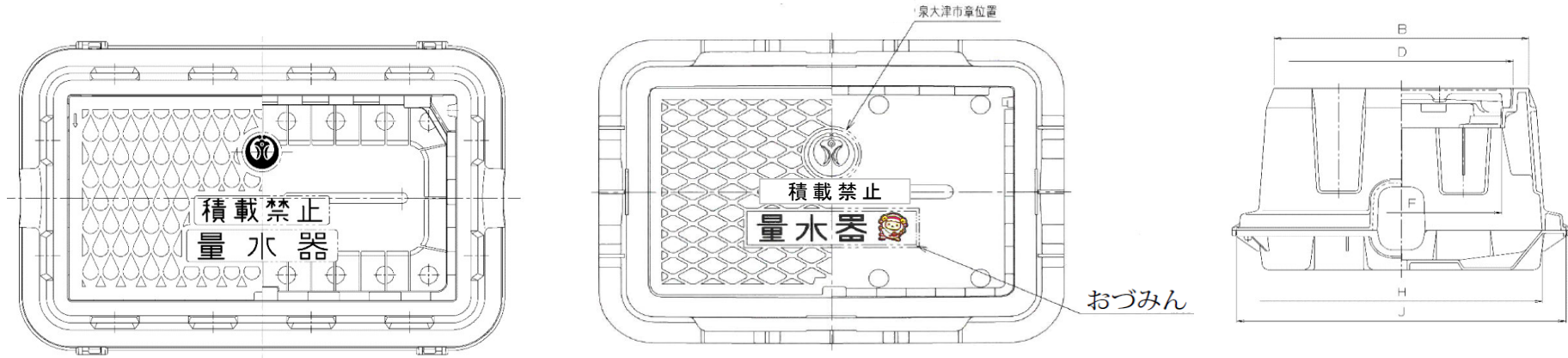

	A	B	C	D	E	F	G
25mm	476	266	444	234	420	210	504
30mm	540	300	495	255	470	230	560

	H	I	J	K	L	M
25mm	294	554	344	180	230	50
30mm	320	626	386	210	260	50

番号	部分名称	材質
①	本体	ABS
②	蓋	FRP
③	底板	ABS

図15 泉大津市型メーターBOX 40mm用

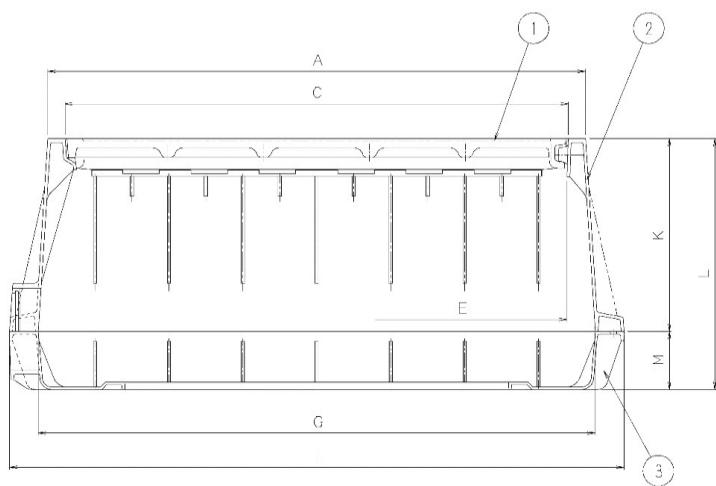
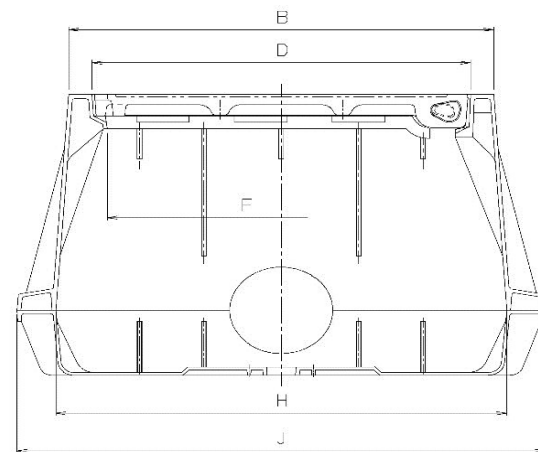
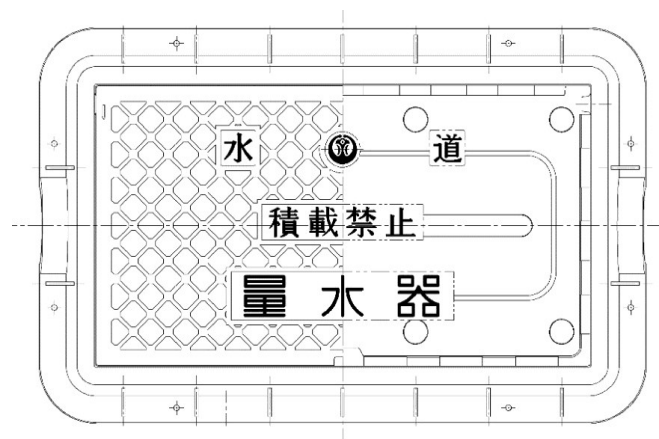

A	B	C	D	E	F	G
560	330	524	294	500	270	580

H	I	J	K	L	M
350	640	410	200	260	60

番号	部分名称	材質
①	本体	ABS
②	蓋	FRP
③	底板	ABS